



FICHA TÉCNICA AUTOPORTANTE SUR

PIEZA	NOMBRE	MATERIAL	PESO
	Soporte Trasero	Aluminio AW-6005	0,488 kg
	Soporte Delantero	Aluminio AW-6005	0,064 kg
	Perfil Base Autoportante	Aluminio AW-6005	1,07 kg/ml
	Unión Perfil Autoportante	Aluminio AW-6005	0,190 kg
	"U" sujección tapa lateral autoportante	Aluminio AW-6005	0,092 kg
	Unión Terminal	Aluminio AW-6005	0,048 kg
	Tornillo Autotaladrante	Acero Zincado	0,0056 kg
	Taco Caucho 10 x 10 x 1	Caucho	0,152 kg
	Tapa Trasera	Aluminio AW-6005	1,81 kg
	Lastre Ennova 50 x 20 x 10	Hormigón	20 kg
	Tapa Lateral	Hormigón	15/17/18 kg

*El taco de caucho no se incluye con la compra de la estructura Autoportante Sur.



Importante:

Siga siempre las instrucciones de montaje de Ennova.
www.ennovarenovables.com

DISPOSICIÓN

Tipo 1:

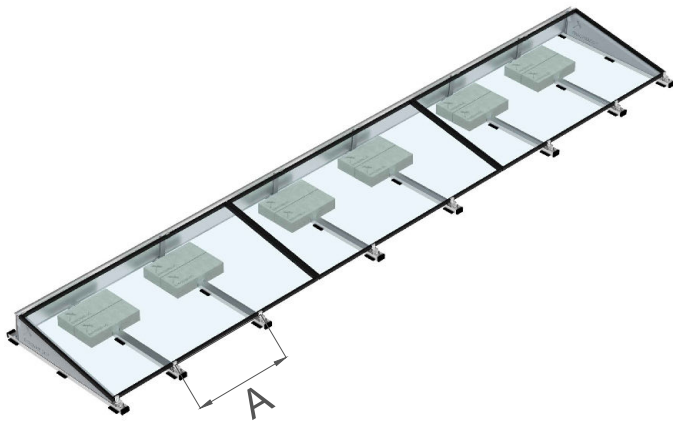

Tipo 2:

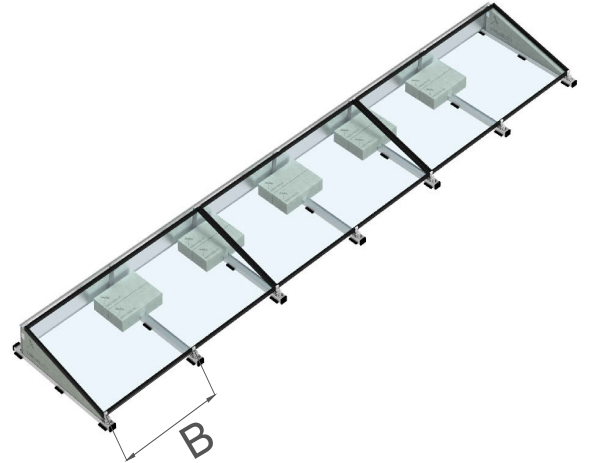

Tipo 3:

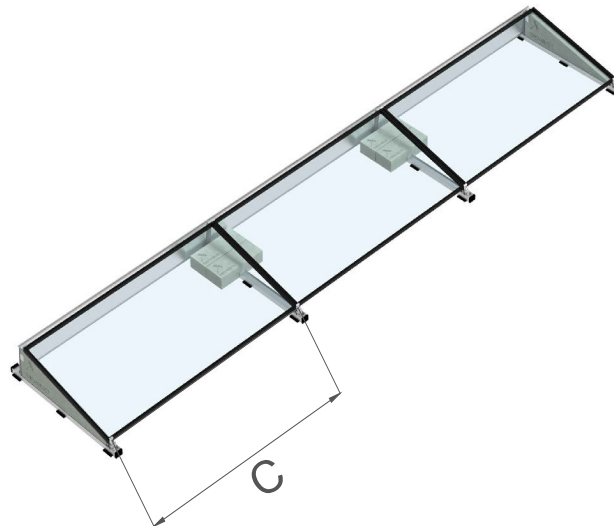

*A, B y C = distancia entre perfiles.

* La distribución de los perfiles dependerá de la configuración del montaje que se vaya a realizar, teniendo en cuenta, las dimensiones del módulo, así como del número de módulos y filas.

Se recomienda seguir las indicaciones del fabricante del módulo fotovoltaico.



Importante:

Siga siempre las instrucciones de montaje de Ennova.
www.ennovarenovables.com